Serie Optix

Monitor LCD

Optix G241 (3BA4)

Optix G271 (3CB5)

Índice

Copyright y nota sobre marcas comerciales	iii
Cambio	iii
Asistencia técnica	iii
Instrucciones de seguridad	iv
Conformidad CE	vi
Declaración sobre interferencias de radiofrecuencia FCC-B	vi
Declaración WEEE	vii
Información acerca del contenido de sustancias químicas	vii
Declaración RoHS	vii
Primeros pasos	1-1
Contenido del paquete	1-2
Instalar el pie del monitor	1-3
Ajustar el monitor	1-5
Información general del monitor	1-6
Conectar el monitor a su PC	1-8
Configuración OSD	2-1
Tecla de navegación	2-2
Configuración del menú OSD a través de la tecla de navegación	2-5
Apéndice	A-1
Especificaciones	A-2
Modos de visualización preconfigurados	A-3
Solucionar problemas	A-4

Copyright y nota sobre marcas comerciales

Copyright © Micro-Star Int'l Co., Ltd. Todos los derechos reservados. El logotipo de MSI es una marca comercial registrada de Micro-Star Int'l Co., Ltd. El resto de marcas y nombres mencionados pueden ser marcas comerciales de sus respectivos propietarios. No hay ninguna garantía expresa o implícita en cuanto a la exactitud o integridad. MSI se reserva el derecho de realizar cambios en este documento sin previo aviso.

Cambio

Cambio	Fecha
V1.0	2019/11

Asistencia técnica

Si surge algún problema relacionado con su producto y no es posible encontrar la solución en el manual del usuario, póngase en contacto con el lugar en el que haya adquirido el producto o con su distribuidor local. Otra posibilidad es visitar el sitio web <https://www.msi.com/support/> para obtener más instrucciones.

Instrucciones de seguridad



- ☑ Lea las instrucciones de seguridad detenida e íntegramente.
- ☑ Tenga en cuenta todas las precauciones y advertencias del dispositivo y el manual de usuario.
- ☑ Remita las reparaciones sólo al personal de servicio técnico cualificado.



Conserve el manual de usuario que se incluye en la caja para realizar futuras consultas.



Para evitar un incendio o riesgos de descargas eléctricas, mantenga este dispositivo alejado de la humedad y de temperaturas elevadas.



Coloque este dispositivo sobre una superficie estable antes de instalarlo.

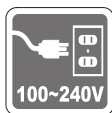

- ☑ Asegúrese de que el voltaje de alimentación se encuentre dentro del intervalo de seguridad y ajustado correctamente a 100~240 V antes de conectar el dispositivo a la toma de suministro eléctrico. No inhabilite la patilla protectora de conexión a tierra del enchufe. El dispositivo debe conectarse a una toma de suministro eléctrico con conexión a tierra.
- ☑ Desconecte siempre el cable de alimentación o desactive el interruptor de la toma de suministro eléctrico si no tiene intención de utilizar el dispositivo durante un cierto periodo de tiempo a fin de eliminar completamente el consumo de energía.

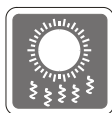

El ventilador del dispositivo permite evacuar el aire caliente y evita que dicho dispositivo se caliente en exceso. No obstruya el ventilador.



No deje el dispositivo en un entorno no acondicionado donde la temperatura de almacenamiento sea superior a 60 °C o inferior a -20 °C, ya que dicho dispositivo puede resultar dañado.

NOTA: La temperatura de funcionamiento máxima es de aproximadamente 40°C.



Cuando limpie el dispositivo, asegúrese de quitar el enchufe de alimentación. Utilice un trozo de tela suave en lugar de productos químicos industriales para limpiar el dispositivo. No vierta líquidos a través de las aberturas; el dispositivo podría sufrir daños o generar descargas eléctricas.



Coloque el cable de alimentación en un lugar alejado del paso para evitar que se pise. No coloque nada encima del cable de alimentación.



Conserve siempre alejados del dispositivo aquellos objetos que generen fuertes campos magnéticos o eléctricos.



Si se produce cualquiera de las situaciones siguientes, ponga el dispositivo en manos de personal técnico cualificado:

- ☑ El cable o el enchufe de alimentación resulta dañado.
- ☑ Ha penetrado líquido en el dispositivo.
- ☑ El dispositivo ha quedado expuesto a la humedad.
- ☑ El dispositivo no funciona bien o no es posible utilizarlo de acuerdo con las instrucciones del manual del usuario.
- ☑ El dispositivo se ha caído y ha sufrido daños.
- ☑ El dispositivo presenta señales inequívocas de rotura.

Características de los productos ecológicos

- ☑ Consumo de energía reducido en los modos de funcionamiento y espera
- ☑ Uso limitado de sustancias perjudiciales para el medio ambiente y la salud
- ☑ Fácilmente desmontable y reciclable
- ☑ Uso reducido de recursos naturales mediante la fomentación del reciclaje
- ☑ Mayor tiempo de vida útil del producto gracias a sencillas actualizaciones
- ☑ Producción de residuos sólidos reducida gracias a la directiva de retirada de los productos



Política medioambiental

- ☑ El producto se ha diseñado para que sus componentes se puedan reutilizar y reciclar, y no se debe tirar a la basura al final de su período de vida.
- ☑ Los usuarios deben ponerse en contacto con el punto limpio autorizado local para reciclar los productos inservibles y deshacerse de ellos.
- ☑ Visite el sitio Web de MSI y busque un distribuidor cercano para obtener información sobre reciclaje.
- ☑ Los usuarios también pueden escribir a la dirección de correo electrónico gpcontdev@msi.com para obtener información sobre el desecho, devolución, reciclaje y desmontaje adecuados de productos MSI.

★ ¡Advertencia! El uso excesivo de pantallas es probable que afecte a la vista.

★ Recomendaciones:

1. Tómese un descanso de unos 10 minutos cada 30 minutos de tiempo de uso de la pantalla.
2. Los niños menores de 2 años de edad no deben pasar ningún tiempo mirando la pantalla. Para los niños con 2 años de edad o mayores, el tiempo de visualización de la pantalla se debe limitar a menos de una hora al día.

Conformidad CE

Este dispositivo cumple con los requisitos establecidos en la Directiva del Consejo sobre la Aproximación de las Leyes de los Estados Miembros en relación con la Compatibilidad Electromagnética (2014/30/UE), la Directiva de baja tensión (2014/35/UE), la Directiva ErP (2009/125/EC) y la directiva RoHS (2011/65/UE). Este producto se ha probado y se ha encontrado que cumple los estándares armonizados para equipos de tecnología de la información publicados bajo las directivas del boletín oficial de la Unión Europea.



Declaración sobre interferencias de radiofrecuencia FCC-B



Este equipo ha sido probado, hallándose que satisface los límites de un dispositivo digital de Clase B de acuerdo con los requisitos definidos en la Sección 15 de la normativa FCC. Dichos límites han sido definidos para proporcionar una protección razonable frente a interferencias perjudiciales en una instalación residencial. Este equipo genera, utiliza y emite energía de radiofrecuencia y, si no se instala y utiliza de acuerdo con las instrucciones proporcionadas, podría causar interferencias perjudiciales para las comunicaciones por radio. Sin embargo, no es posible garantizar que el equipo no provoque interferencias en una instalación particular. Si este equipo provoca interferencias perjudiciales para la recepción de ondas de radio o televisión, lo cual puede determinarse encendiendo y apagando el equipo, se recomienda al usuario intentar corregir dichas interferencias poniendo en práctica una o más de las siguientes medidas:

- Cambiar la orientación o ubicación de la antena receptora.
- Aumentar la separación entre el equipo y el receptor.
- Conectar el equipo a una toma de suministro eléctrico perteneciente a un circuito diferente de aquel al que pertenece la toma a la que está conectado el receptor.
- Consultar con el distribuidor o un técnico especialista en radio y televisión para solicitar ayuda.

Nota 1

Los cambios o modificaciones no aprobados expresamente por la parte responsable del cumplimiento podrían anular la autoridad del usuario para utilizar el equipo.

Nota 2

A fin de no superar los límites de emisión, deben utilizarse cables de conexión y alimentación CA apantallados.

Este dispositivo satisface los requisitos de la Sección 15 de la normativa FCC. Su funcionamiento se encuentra sujeto a las dos condiciones siguientes:

1. este dispositivo no puede generar interferencias perjudiciales, y
2. este dispositivo debe aceptar cualquier interferencia recibida, incluyendo aquellas interferencias que pudieran provocar un funcionamiento no deseado.

Declaración WEEE

Según la Directiva de la Unión Europea ("UE") sobre desecho de equipos eléctricos y electrónicos, la Directiva 2012/19/UE, que entra en vigor el 13 de agosto de 2005, los productos de "equipos eléctricos y electrónicos" no pueden descartarse como residuos municipales y los fabricantes del equipo electrónico cubierto estará obligado a devolver dichos productos al final de su vida útil.



Información acerca del contenido de sustancias químicas

De conformidad con las diferentes normativas en materia de sustancias químicas, como la normativa europea REACH (Normativa CE N.º 1907/2006 del Parlamento Europeo y el Consejo de Europa), MSI proporciona información acerca de las sustancias químicas que contienen sus productos en:

https://www.msi.com/html/popup/csr/evmtrptt_pcm.html

Declaración RoHS

Declaración de materiales JIS C 0950 de Japón

Un requisito regulador japonés, definido por la especificación JIS C 0950, obliga a los fabricantes a proporcionar declaraciones de materiales para ciertas categorías de productos electrónicos puestos a la venta después del 1 de julio de 2006.

https://www.msi.com/html/popup/csr/cemm_jp.html

https://tw.msi.com/html/popup/csr_tw/cemm_jp.html

RoHS de India

Este producto cumple la "Regla de residuos electrónicos (administración y manipulación) de la India 2016" y prohíbe el uso de plomo, mercurio, cromo hexavalente, bifenilos polibromados o éteres de difenilicos polibromados que superen el 0,1 % de peso y el 0,01 % de peso para el cadmio, excepto para las exenciones establecidas en el Programa 2 de la Regla.

Regulación EEE de Turquía

Cumple las regulaciones EEE de la República de Turquía

Restricción ucraniana de sustancias peligrosas

El equipo cumple los requisitos de la Regulación técnica, aprobada por la Resolución del Gabinete ministerial de Ucrania a partir del 3 de diciembre de 2008 n° 1057, en términos de restricciones para el uso de ciertas sustancias peligrosas en equipos eléctricos y electrónicos.

RoHS de Vietnam

A partir del 1 de diciembre de 2012, todos los productos fabricados por MSI cumplen la Circular 30/2011/TT-BCT que regula temporalmente los límites permitidos para un número de sustancias peligrosas en productos electrónicos y eléctricos.



1

Primeros pasos

Este capítulo contiene información acerca de los procedimientos de instalación de hardware. Extreme la precaución al sostener los dispositivos durante su conexión y utilice una correa de muñeca conectada a tierra para evitar la electricidad estática.

IMPORTANTE

- *El aspecto del sistema puede variar. El aspecto del monitor puede variar.*
- *No utilice ningún objeto afilado en el monitor.*

Contenido del paquete

1. Monitor
2. Base
3. Base del pie con tornillo
4. Cable y adaptador de alimentación
5. Cable HDMI (opcional)
6. Cable DisplayPort (opcional)
7. Guía de inicio rápido
8. Tarjeta de garantía

* Póngase en contacto con su lugar de compra o con el distribuidor local si alguno de los elementos está dañado o le falta.

* El contenido del paquete puede variar según el país.

Instalar el pie del monitor

IMPORTANTE

Coloque el monitor en una superficie blanda y protegida para evitar arañar el panel de la pantalla.

1. Alinee los cierres del pedestal con el monitor.
2. Apriete el pedestal con los tornillos de este.
3. Una la base al pie y apriete el tornillo de dicha base para fijar esta.

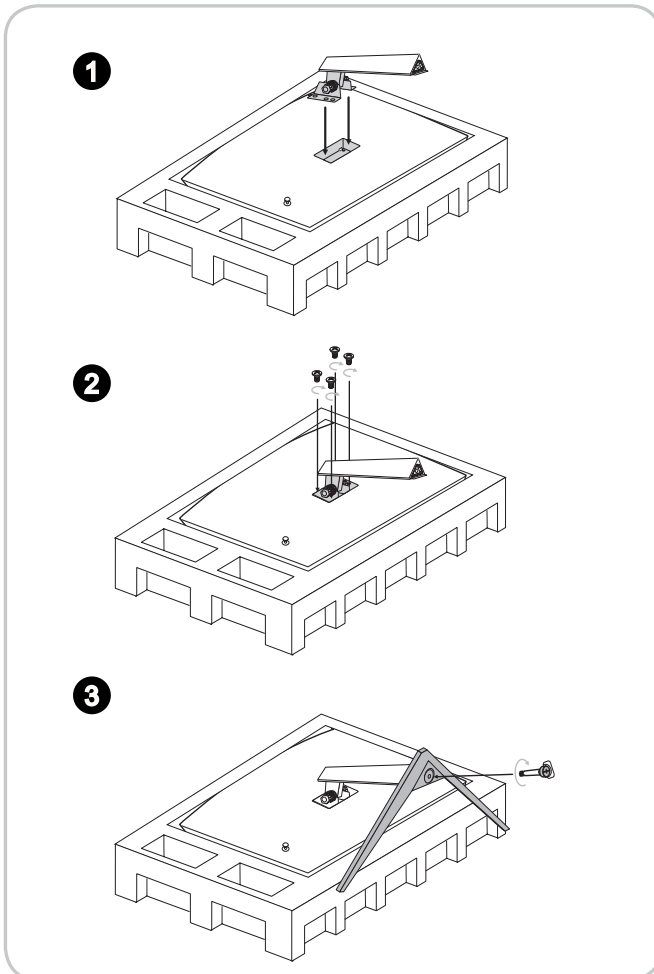

4. Alinee los cierres para colocar la tapa VESA.

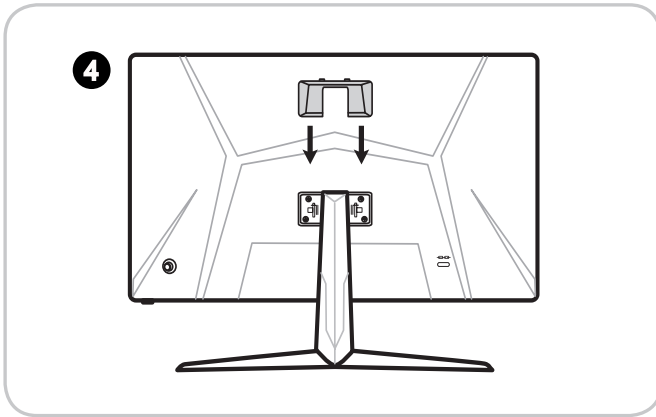

IMPORTANTE

Los orificios para instalar el pedestal también se pueden usar para montaje en pared. Contacte con su distribuidor para adquirir un kit de montaje en pared adecuado.

Ajustar el monitor

Este monitor está diseñado para maximizar su comodidad de visualización con sus capacidades de ajuste.

IMPORTANTE

Evite tocar el panel de la pantalla cuando ajuste el monitor.

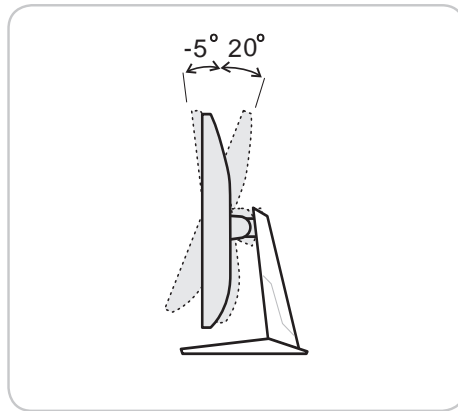

Información general del monitor

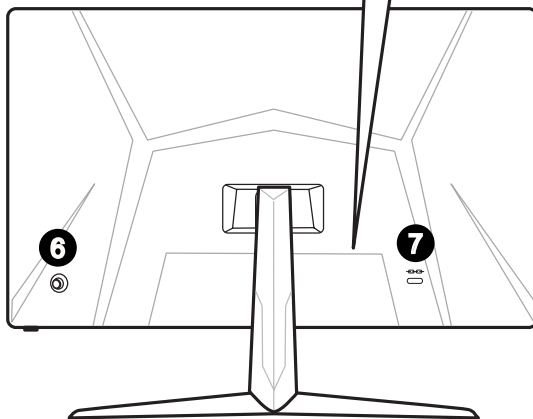
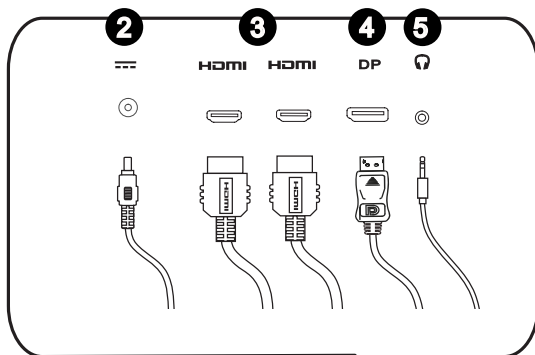
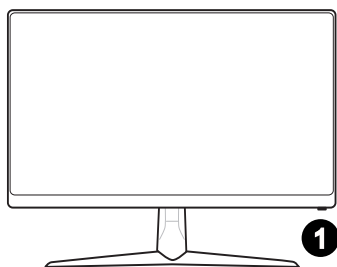

1 Botón de encendido

2 Conector de alimentación

3 Puerto HDMI **HDMI**[™]
HIGH-DEFINITION MULTIMEDIA INTERFACE

4 DisplayPort

5 Toma de auriculares

6 Tecla de navegación

7 Bloqueo Kensington

Conectar el monitor a su PC

1. Apague el equipo.
2. Conecte el cable HDMI/DisplayPort desde el monitor a su PC.
3. Coloque el cable de alimentación y el adaptador de alimentación del monitor. (Figura A)
4. Enchufe el adaptador al conector de alimentación del monitor. (Figura B)
5. Enchufe el cable de alimentación a la toma de corriente. (Figura C)
6. Encienda el monitor. (Figura D)
7. Encienda el equipo; el monitor detectará automáticamente la fuente de señal.

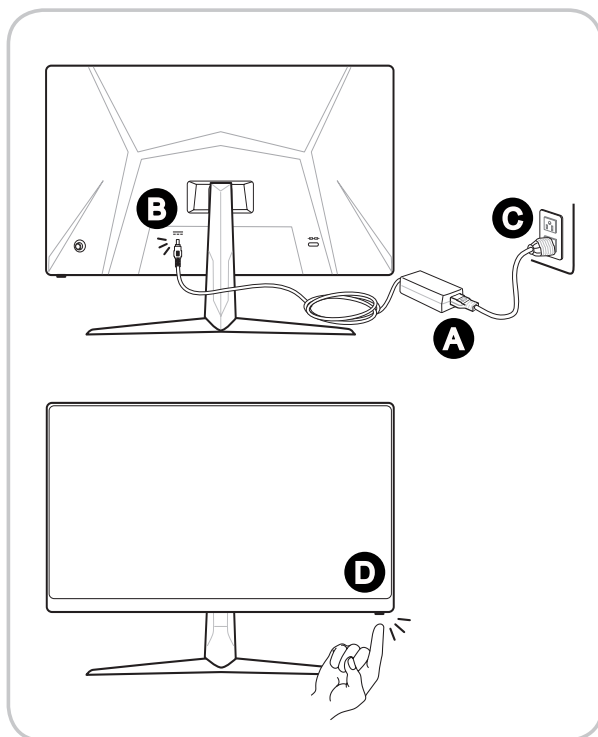

2

Configuración OSD

En este capítulo se proporciona información fundamental sobre la configuración del menú OSD.

IMPORTANTE

Toda la información que contiene este manual se encuentra sujeta a cambios sin aviso previo.

Tecla de navegación



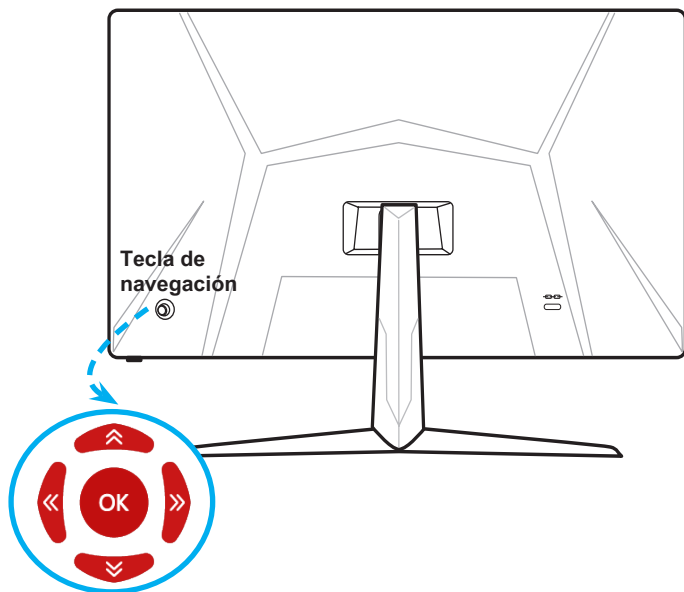





El monitor cuenta con una tecla de navegación, un control multidireccional que le ayuda a navegar por el menú de visualización en pantalla (OSD).



2-2



A continuación se indica la configuración predeterminada de la tecla de navegación.

Tecla de navegación	Botón de acceso rápido (Cuando el menú OSD está establecido en DESACTIVAR)	Operaciones básicas (Cuando el menú OSD está establecido en ACTIVAR)
Botón central 	Menú principal OSD 	<ul style="list-style-type: none"> ■ Entrar en los submenús ■ Confirmar una selección o ajuste

Tecla de navegación	Botón de acceso rápido (Cuando el menú OSD está establecido en DESACTIVAR)	Operaciones básicas (Cuando el menú OSD está establecido en ACTIVAR)
Arriba 	Game Mode (Modo Juegos) 	<ul style="list-style-type: none"> ■ Presione el botón central para confirmar la selección y salir. ■ Presione los botones Arriba y Abajo para realizar el ajuste. ■ Presione el botón Izquierda para cancelar la vista previa y salir sin aplicar el efecto del modo.
Abajo 	Screen Assistance (Asistencia depantalla) 	<ul style="list-style-type: none"> ■ Presione el botón central para confirmar la selección y salir. ■ Presione los botones Arriba y Abajo para realizar el ajuste. ■ Presione el botón Izquierda para cancelar la vista previa y salir.
Izquierdo 	Alarm Clock (Despertador) 	<ul style="list-style-type: none"> ■ Presione el botón central para confirmar la selección y salir. ■ Presione los botones Arriba y Abajo para realizar la selección. ■ Presione el botón Izquierda para cancelar la vista previa y salir.
Derecho 	Input Source (Fuente de entrada) 	<ul style="list-style-type: none"> ■ Presione el botón central para confirmar la selección y salir. ■ Presione los botones Arriba y Abajo para realizar la selección. ■ Presione el botón Izquierda para salir.

Los usuarios pueden entrar en el menú OSD para personalizar sus propios botones de acceso rápido para la tecla de navegación.

A continuación se muestran más opciones de los botones de acceso rápido.

Opciones de los botones de acceso rápido de la tecla de navegación	Operaciones
<p>Brightness (Brillo)</p> 	<ul style="list-style-type: none"> ■ Presione el botón central para guardar el valor y salir. ■ Presione los botones Arriba y Abajo para realizar el ajuste. ■ Presione el botón Izquierda para cancelar la vista previa y salir.
<p>Refresh Rate (Frec. actualización)</p> 	<ul style="list-style-type: none"> ■ Presione el botón central para confirmar la selección y salir. ■ Presione el botón Derecha o Izquierda para activar o desactivar, respectivamente, esta función.
<p>Information on Screen (Información en pantalla)</p> 	<ul style="list-style-type: none"> ■ Presione el botón central para confirmar la selección y salir. ■ Presione el botón Derecha o Izquierda para activar o desactivar, respectivamente, esta función.

Configuración del menú OSD a través de la tecla de navegación

Presione el botón central de la tecla de navegación para iniciar el menú principal OSD. Utilice los botones Arriba, Abajo, Izquierda o Derecha para ajustar los menús de función que desee conforme a sus preferencias personales.

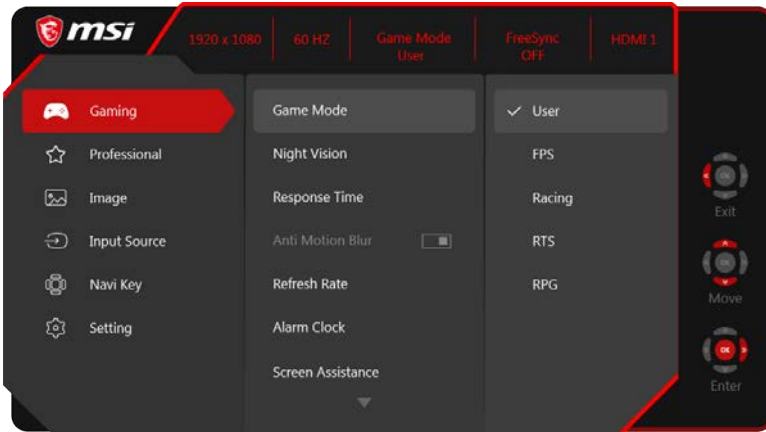

2-5

► GAMING (JUEGOS)

Menú de primer nivel	Menú de segundo y tercer nivel	Descripción
Game Mode (Modo Juegos)	User (Usuario)	Los usuarios pueden ajustar todos los elementos.
	FPS	Los usuarios pueden ajustar todos los elementos.
	Racing (Carreras)	Los usuarios pueden ajustar todos los elementos.
	RTS	Los usuarios pueden ajustar todos los elementos.
	RPG	Los usuarios pueden ajustar todos los elementos.
	<ul style="list-style-type: none"> ■ Utilice los botones Arriba o Abajo para seleccionar los efectos del modo y obtener una vista previa de los mismos. ■ Presione el botón central para confirmar y aplicar el tipo de modo. 	

Menú de primer nivel	Menú de segundo y tercer nivel		Descripción
Night Vision (Visión nocturna)	OFF (DESACTIVAR)		<ul style="list-style-type: none"> Esta función optimiza el brillo de fondo y es recomendable para juegos de disparo en primera persona (FPS).
	Normal		
	Strong (Intenso)		
	Strongest (El más intenso)		
	A.I. (IA)		
Response Time (Tiempo de respuesta)	Normal		<ul style="list-style-type: none"> Los usuarios pueden ajustar el tiempo de respuesta en cualquier modo. El tiempo de respuesta se atenuará cuando la opción Anti Motion Blur (Eliminación de la borrosidad de movimiento) esté habilitada.
	Fast (Rápida)		
	Fastest (La más rápida)		
Anti MotionBlur (Antidesenfoque de movimiento)	<input type="checkbox"/> (OFF) (DESACTIVAR)		<ul style="list-style-type: none"> Cuando la opción Anti desenfoque de movimiento está habilitada, la función Brillo no se puede habilitar y se atenúa. El tiempo de respuesta se atenuará cuando la opción Anti Motion Blur (Eliminación de la borrosidad de movimiento) esté habilitada. La opción Eliminación de la borrosidad de movimiento tiene que estar establecida en DESACTIVADA mientras la opción FreeSyncap esté establecida en ACTIVADA.
	<input checked="" type="checkbox"/> (ON) (ACTIVAR)		
Refresh Rate (Frec. actualización)	Location (Ubicación)	Superior izquierda	<ul style="list-style-type: none"> Los usuarios pueden ajustar la opción Frec. actualización en cualquier modo. La ubicación predeterminada de la tasa de actualización es Izquierda-Abajo. La ubicación se puede ajustar en el menú OSD. Presione el botón central para confirmar y aplicar la ubicación de la frecuencia de actualización. Este monitor sigue la frecuencia de actualización de la pantalla predefinida del sistema operativo y funciona con ella.
		Superior derecha	
		Inferior izquierda	
		Inferior derecha	
	OFF (DESACTIVAR)		
	ON (ACTIVAR)		

Menú de primer nivel	Menú de segundo y tercer nivel	Descripción	
Alarm Clock (Despertador)	Location (Ubicación)	Superior izquierda	<ul style="list-style-type: none"> Los usuarios pueden ajustar la opción Despertador en cualquier modo. Después de establecer el tiempo, presione el botón central para activar el temporizador. La ubicación predeterminada del despertador es Superior izquierda. Los usuarios pueden seleccionar su propia ubicación.
		Superior derecha	
		Inferior izquierda	
		Inferior derecha	
	OFF (DESACTIVAR)		
	15:00	00:01-99:59	
30:00			
45:00			
60:00			
Screen Assistance (Asistencia de pantalla)	None (Ninguno)		<ul style="list-style-type: none"> Los usuarios pueden ajustar la opción Asistencia de pantalla en cualquier modo. El valor predeterminado de la opción Asistencia de pantalla es Ninguno.
	Icon (Icono)		
FreeSync	<input type="checkbox"/> (OFF) (DESACTIVAR)	<ul style="list-style-type: none"> La opción FreeSync impide que la pantalla se rasgue El valor predeterminado de DisplayPort o HDMI es DESACTIVADO y se puede ajustarlo en ACTIVADO u DESACTIVADO en cualquier modo, en cualquier resolución, en cualquier fuente de entrada y en cualquier tasa de actualización de la pantalla. La opción Eliminación de la borrosidad de movimiento se deshabilitará si la opción FreeSync está habilitada. 	
	<input type="checkbox"/> (ON) (ACTIVAR)		

► Professional (Profesional)

Menú de primer nivel	Menú de segundo nivel	Descripción
Pro Mode (Modo Profesional)	User (Usuario)	Modo predeterminado. Los usuarios pueden ajustar todos los elementos.
	Reader (Lector)	Los usuarios pueden ajustar todos los elementos.
	Cinema (Cine)	Los usuarios pueden ajustar todos los elementos.
	Designer (Diseñador)	Los usuarios pueden ajustar todos los elementos.
	<ul style="list-style-type: none"> Utilice los botones Arriba o Abajo para seleccionar los efectos del modo y obtener una vista previa de los mismos. Presione el botón central para confirmar y aplicar el tipo de modo. 	

Menú de primer nivel	Menú de segundo nivel	Descripción
Eye Saver (Protector de ojo)	<input type="checkbox"/> (OFF) (DESACTIVAR)	<ul style="list-style-type: none"> ■ La opción Protector de ojo proteger sus ojos contra la luz azul. Cuando está habilitada, la opción Protector de ojo ajusta la temperatura de color de la pantalla a un brillo más amarillo. ■ Los usuarios pueden ajustar la opción Protector de ojo en cualquier modo. ■ Cuando la opción Modo Profesional está establecida en Lector, es obligatoria habilitar la opción Protector de ojo.
	<input checked="" type="checkbox"/> (ON) (ACTIVAR)	
HDCR	<input type="checkbox"/> (OFF) (DESACTIVAR)	<ul style="list-style-type: none"> ■ Los usuarios pueden ajustar la opción HDCR en cualquier modo. ■ La opción HDCR mejora la calidad de imagen aumentando el contraste de las imágenes. ■ Cuando la opción HDCR está establecida en ACTIVAR, la opción Brillo se atenúa. ■ Las opciones HDCR y Anti desenfoque de movimiento no pueden estar habilitadas simultáneamente.
	<input checked="" type="checkbox"/> (ON) (ACTIVAR)	
Anti MotionBlur (Antidesenfoque demovimiento)	<input type="checkbox"/> (OFF) (DESACTIVAR)	<ul style="list-style-type: none"> ■ Cuando la opción Anti Motion Blur (Eliminación de la borrosidad de movimiento) está habilitada, las opciones HDCR y Brightness (Brillo) no se pueden habilitar y se atenúan. ■ El tiempo de respuesta se atenúa cuando la opción Anti Motion Blur (Eliminación de la borrosidad de movimiento) esté habilitada. ■ La opción Eliminación de la borrosidad de movimiento tiene que estar establecida en DESACTIVADA mientras la opción FreeSync esté establecida en ACTIVADA.
	<input checked="" type="checkbox"/> (ON) (ACTIVAR)	
Image Enhancement (Mejora de imagen)	OFF (DESACTIVAR)	<ul style="list-style-type: none"> ■ La opción Mejora de imagen mejor a los bordes del almacén para mejorar su acutancia. ■ Los usuarios pueden ajustar la opción Mejora de imagen en cualquier modo.
	Weak (Débil)	
	Medium (Medio)	
	Strong (Intenso)	
	Strongest (El más intenso)	

► Image (Imagen)

Menú de primer nivel	Menú de segundo y tercer nivel	Descripción
Brightness (Brillo)	0-100	<ul style="list-style-type: none"> Los usuarios pueden utilizar los siguientes modos para ajustar la opción Brillo: Usuario, RTS, RPG y Lector. La opción Brillo se atenuará cuando la opción Eliminación de borrosidad de movimiento o HDCR estén habilitadas.
Contrast (Contraste)	0-100	<ul style="list-style-type: none"> Los usuarios pueden ajustar la opción Contraste en cualquier modo.
Sharpness (Nitidez)	0-5	<ul style="list-style-type: none"> Los usuarios pueden ajustar la opción Nitidez en cualquier modo. La nitidez mejora la claridad y los detalles de las imágenes.
Color Temperature (Temperatura de color)	Cool (Fría)	<ul style="list-style-type: none"> El valor predeterminado de la opción Temperatura de color es Normal. Utilice los botones Arriba o Abajo para seleccionar los efectos del modo y obtener una vista previa de los mismos. Presione el botón central para confirmar y aplicar el tipo de modo. Los usuarios pueden ajustar la opción Temperatura de color en el modo Personalización.
	Normal	
	Warm (Cálida)	
	Customization (Personalización)	
	R (0-100)	
	G (0-100)	
	B (0-100)	
Screen Size (Tamaño de la pantalla)	Auto (Automático)	<ul style="list-style-type: none"> Los usuarios pueden ajustar la opción Tamaño de la pantalla en cualquier modo, en cualquier resolución y en cualquier tasa de actualización de la pantalla. El valor predeterminado es Automático.
	4:3	
	16:9	

► Input Source (Fuente de entrada)

Menú de primer nivel	Menú de segundo y tercer nivel	Descripción
HDMI1		Los usuarios pueden ajustar la opción Fuente de entrada en cualquier modo.
HDMI2		
DP		

➤ Navi Key (Tecla de navegación)



Menú de primer nivel	Menú de segundo nivel	Descripción
Arriba / Abajo / Izquierda / Derecha	OFF (DESACTIVAR)	<ul style="list-style-type: none"> ■ El valor predeterminado el botón Arriba es Modo juego. ■ El valor predeterminado del botón Abajo es Asistencia de pantalla. ■ El valor predeterminado del botón Izquierda es Despertador. ■ El valor predeterminado del botón Derecha es Fuente de entrada. ■ Todos los elementos de la tecla de navegación se pueden ajustar mediante el menú OSD.
	Brightness (Brillo)	
	Game Mode (Modo Juegos)	
	Screen Assistance (Asistencia de pantalla)	
	Alarm Clock (Despertador)	
	Input Source (Fuente de entrada)	
	Refresh Rate (Frec. actualización)	
	Information on Screen (Información en pantalla)	

➤ Setting (Configuración)



Menú de primer nivel	Menú de segundo nivel	Descripción
Language (Idioma)	繁體中文	<ul style="list-style-type: none"> ■ El idioma predeterminado de fábrica de la opción Idioma es Inglés. ■ Los usuarios tienen que presionar el botón central para confirmar y aplicar el parámetro Idioma. ■ Idioma es un parámetro independiente. El propio parámetro de idioma de los usuarios anulará el valor predeterminado de fábrica. Cuando los usuarios establecen la opción Restablecer en Sí, la opción Idioma no se cambiará.
	English	
	Français	
	Deutsch	
	Italiano	
	Español	
	한국어	
	日本語	
	Русский	
	Português	
	简体中文	
	ไทย	
	Bahasa Indonesia	
	हिन्दी	
	Türkçe	
	(Próximamente habrá más idiomas)	

Menú de primer nivel	Menú de segundo nivel	Descripción
Transparency (Transparencia)	0-5	Los usuarios pueden ajustar la opción Transparencia en cualquier modo.
OSD Time Out (Tiempo de espera del menú OSD)	5-30 s	Los usuarios pueden ajustar la opción Tiempo de espera del menú OSD en cualquier modo.
Power Button (Botón de encendido)	OFF (DESACTIVAR) Standby (Espera)	<ul style="list-style-type: none"> ■ Al presionar el botón de alimentación durante 5 segundos, el monitor se apagará. ■ Los usuarios pueden establecer el estado de energía cuando el monitor está apagado. ■ Si lo establece en DESACTIVADO, el monitor se apagará por completo. ■ Si se establece en Espera, solo el panel y la luz de fondo se apagan, pero el monitor podrá seguir activándose mediante la detección del sistema operativo, lo que evita que el icono y la pantalla del escritorio se actualicen.
Information on Screen (Información en pantalla)	<input type="checkbox"/> (OFF) (DESACTIVAR) <input checked="" type="checkbox"/> (ON) (ACTIVAR)	<ul style="list-style-type: none"> ■ La información del estado del monitor se mostrará a la derecha de la pantalla. ■ Los usuarios pueden habilitar o deshabilitar la información en la pantalla. El valor predeterminado es DESACTIVADO.
Reset (Restablecer)	YES (SI) NO	Los usuarios pueden restablecer y restaurar los valores predeterminados del menú OSD originales en cualquier modo.

Blank writing area with 28 horizontal lines, double-lined at the top and bottom.

2-12





Apéndice

IMPORTANTE

Toda la información que contiene este manual se encuentra sujeta a cambios sin aviso previo.

Especificaciones

Modelo		Optix G241 (3BA4)	Optix G271 (3CB5)
Tamaño		60,45 cm	68,58 cm
Curvatura		N/D	
Tipo de panel		IPS	
Resolución		1920 x 1080 a 144 Hz	
Relación de aspecto		16:9	
Brillo (nits)		250 (típ.)	
Relación de contraste		1000:1	
Refresh Rate (Frec. actualización)		144Hz	
Response Time (Tiempo de respuesta)		1 ms (MPRT)	
Interfaz de entrada		HDMI x2, DP x1	
E/S		<ul style="list-style-type: none"> ■ HDMI x 2 ■ DisplayPort x1 ■ Salida de auriculares x1 	
Ángulos de visión		178° (H), 178° (V)	
DCI-P3/sRGB		95%/ 128%	92%/ 120%
Tratamiento de la superficie		Antideslumbramiento	
Colores de visualización		16,7 M	
Tipo de alimentación		Alimentación externa	
Especificaciones del adaptador		Modelo: ADPC2045	
Entrada de alimentación		100-240 VCA, 50-60 Hz, 1,5 A	
Salida de alimentación		20V, 2,25A	
Ajuste de la inclinación		-5° ~ 20°	
Bloqueo Kensington		Sí	
Soporte VESA		<ul style="list-style-type: none"> ■ Tipo de placa: 100 x 100 mm ■ Tipo de tornillo: M4x10 mm <ul style="list-style-type: none"> ▶ Diámetro de rosca: 4 mm ▶ Paso de rosca: 0,7 mm ▶ Longitud de rosca: 10 mm 	
Dimensiones (A x L x F)		540,3 x 422,6 x 219,6 mm	612,5 x 454,3 x 219,6 mm
Peso		3,3 kg (neto) / 5,0 kg (bruto)	4,1 kg (neto) / 6,4 kg (bruto)
Entorno	Funcionamiento	Temperatura: 0°C a 40°C Humedad: 20 % a 90 %, sin condensación Altitud: 0 - 5.000m	
	Almacenamiento	Temperatura: -20°C a 60°C Humedad: 10% a 90 %, sin condensación	

Modos de visualización preconfigurados

Estándar	Resolución	Optix G241 (3BA4)		Optix G271 (3CB5)	
		HDMI	DP	HDMI	DP
VGA	640x480 a 60 Hz	V	V	V	V
	640x480 a 67Hz	V	V	V	V
	640x480 a 72Hz	V	V	V	V
	640x480 a 75Hz	V	V	V	V
DOS	640x350 a 70 Hz	V	V	V	V
	720x400 a 70 Hz	V	V	V	V
SVGA	800x600 a 56 Hz	V	V	V	V
	800x600 a 60Hz	V	V	V	V
	800x600 a 72Hz	V	V	V	V
	800x600 a 75Hz	V	V	V	V
XGA	1024x768 a 60 Hz	V	V	V	V
	1024x768 a 70Hz	V	V	V	V
	1024x768 a 75Hz	V	V	V	V
SXGA	1152x864 a 75 Hz	V	V	V	V
	1280x720 a 60 Hz	V	V	V	V
	1280x960 a 60 Hz	V	V	V	V
	1280x1024 a 60 Hz	V	V	V	V
	1280x1024 a 75Hz	V	V	V	V
WXGA+	1440x900 a 60 Hz	V	V	V	V
WSXGA+	1680x1050 a 60 Hz	V	V	V	V
Full HD	1920x1080 a 60 Hz	V	V	V	V
	1920x1080 a 144Hz	V	V	V	V
Resolución de temporización de vídeo	480P a 60 Hz	V			
	576P a 50 Hz	V			
	720P a 50 Hz	V			
	1080P a 50Hz	V			
	1080P a 60Hz	V			
	1080P a 120Hz	V			

Solucionar problemas

El LED de alimentación está apagado.

- Presione de nuevo el botón de alimentación del monitor.
- Compruebe si el cable de alimentación del monitor está correctamente conectado.

No hay imagen.

- Compruebe si la tarjeta gráfica del equipo está correctamente instalada.
- Compruebe si el equipo y el monitor están conectados a tomas de corriente eléctrica y están encendidos.
- Compruebe si el cable de señal del monitor está correctamente conectado.
- El equipo puede encontrarse en el modo de espera. Presione cualquier botón para activar el monitor.

La imagen de la pantalla no está centrada o no tiene el tamaño adecuado.

Consulte la sección Modos de visualización preconfigurados para establecer el equipo en un valor adecuado que el monitor pueda mostrar.

No hay funcionalidad Conectar y listo.

- Compruebe si el cable de alimentación del monitor está correctamente conectado.
- Compruebe si el cable de señal del monitor está correctamente conectado.
- Compruebe si el equipo y la tarjeta gráfica son compatibles con la funcionalidad Conectar y listo.

Los iconos, la fuente o la pantalla se muestran difusos o borrosos, o tienen problemas de color.

- Evite utilizar cualquier prolongador de vídeo.
- Ajuste el brillo y el contraste.
- Ajuste el color RGB o la temperatura de color.
- Compruebe si el cable de señal del monitor está correctamente conectado.
- Compruebe si hay contactos doblados en el conector del cable de señal.

El monitor comienza a parpadear o muestra ondas.

- Cambie la frecuencia de actualización para que coincida con las funcionalidades del monitor.
- Actualice los controladores de la tarjeta gráfica.
- Mantenga el monitor lejos de los dispositivos eléctricos que puedan provocar posibles interferencias electromagnéticas (EMI).